

Profi Liner 3 in Schiebegardinen-Ausführung

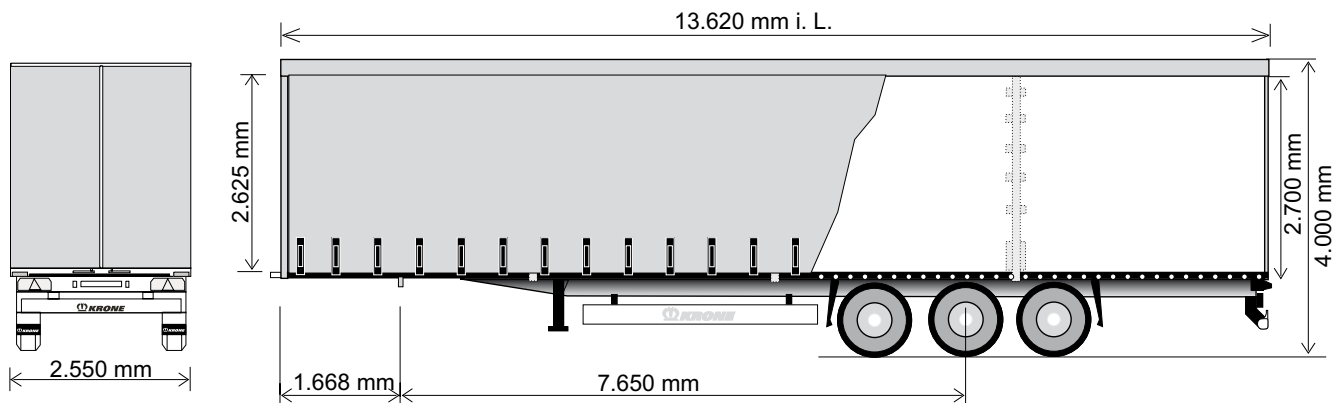

Technische Daten

Typ:	SDP 27 eLB3-CS
Sattellast:	12.000 kg
Achslast (technisch möglich):	27.000 kg
zul. Gesamtgewicht (technisch möglich):	39.000 kg
Eigengewicht:	ca. 6.250 kg
Nutzlast (technisch möglich):	ca. 32.750 kg
Radstand:	1.310 / 1.310 mm
Bauhöhe vorne:	125 mm
Aufsattelhöhe unbeladen:	1.050 - 1.170 mm
Länge i. L.:	13.620 mm
Breite i. L.:	2.480 mm
Höhe i. L. (Unterkante Außenbaum):	2.575-2.800 mm
vorderer Überhangradius:	2.040 mm

(Abmessungen und Gewichte in Grundausstattung)

Serienmäßig: Optimale Ladungssicherung mit Multilock-Außenrahmen!

Ausgezeichnet mit der Trailer-Innovation 2002:

Ladungssicherung auch quer zur Fahrtrichtung mit über 3.000 Zurrpunkten. Kostengünstig und mit höchstem Nutzen!



Egal welche Ladung transportiert werden muss, mit dem neuen Multilock/Multiblock-System ist sie garantiert immer optimal gesichert!

Technische Beschreibung:

Multilock-Außenrahmen für universelle Ladungssicherung	Aluminium-Universal-Außenbäume, durchgehend, zur Aufnahme von Schiebeplane und Schieberungen; Edscha-Schiebeverdeck, Bauhöhe 125 mm, nach vorne und hinten verschiebbar, vorne höhenverstellbar von 2.575 auf 2.800 mm i. L. (in 25 mm Stufen), mit 4 Satz Holz-Einstecklatten
mechanische Stützwinden, 2 x 12 to, mit Ausgleichsfuß	Stirnwand, 3-teilig, angeschraubt mit stabilen Eckrungen; seitlich eingeschränkte Durchladung; mit zusätzlicher Löseeinrichtung für Seitenplane
wartungsarme Achsen mit Scheibenbremsen (430 mm); Luftfederung mit Hub- und Senkeinrichtung, 1 Ventil; Mittenlochzentrierung	Rückwand als Containertür mit angeschraubtem Heckrahmen, Drehstangenverschlüsse innenliegend; Dachtraverse hochklappbar und mit Verdeck verschiebbar; Planenspannvorrichtung mittels Ratsche am Heckrahmen
Bereifung: 6-fach, Größe 385/65 R 22.5, Fabrikat nach Krone Wahl	3 Paar Mittelrungen, gegenüberliegend angeordnet, beidseitig mit 6 Positioniermöglichkeiten, mit Lattentaschen
Reserveradhalterung in Korbausführung	2 trapezförmige Stahlrammecken hinten; zusätzlicher Rammschutz hinten durch Delta-Rammprofile
Radabdeckung nach EG-Richtlinien 78/549//EWG ff und 91/226 EWG	PVC-Plane mit senkrechten durchgehenden Verstärkungen, oben mit Rollen zum Verschieben, unten mit Spannvorrichtung aus Nirosta-Stahl; Dachplane weiß
EG-Bremsanlage inkl. Fahrzeugstabilitätssystem; Federspeicher-Feststellbremse; EBS-Anlage 2S/2M, 2 Sensoren an einer Achse, Diagnose über ISO 7638-Steckverbindung (EBS-Versorgungskabel)	Stahlteile stahlgestrahlt, KTL-grundiert und mit hochwertiger Oberflächenbeschichtung versehen (Serienlackierung einfarbig); Achsen incl. Radnaben in KTL-schwarz; Unterfahrschutz und Lampenträger in Sicherheitsfarbe weiß, pulverbeschichtet; Scheibenräder silber in hochwertiger Endlackierung; Anbauteile schwarz bzw. verzinkt.
24-Volt Lichtanlage mit zwei 7-poligen Steckdosen DIN ISO 1185/3731; mit zwei Multifunktionsrückleuchten nach EG inklusive Nebelschlussleuchte und Rückfahrcheinwerfer; 2 große Umrissleuchten mit Gummiarm; Seitenmarkierungsleuchten in LED-Ausführung	
30 mm starker, wasserfester Plattenboden, Schnittflächen rundum versiegelt; Festigkeit nach DIN 283, für Bodenbelastungen bis max. 7.000 kg Staplerachslast	