

Dry Liner

Typ: SDK 27 eLB2-STG

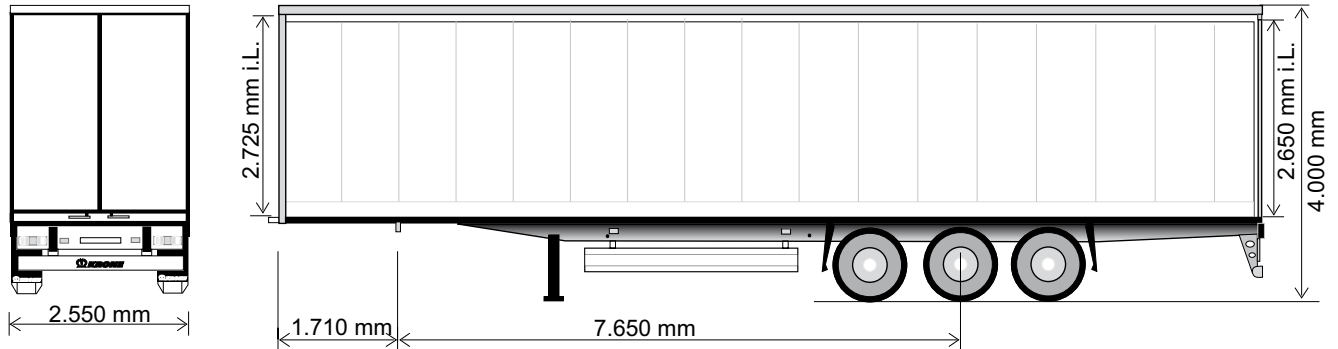

3-Achs-Kofferauflieger mit geklinchten Seitenwänden



Technische Daten

Typ:	SDK 27 eLB2-STG
Sattellast:	12.000 kg
Achslast (technisch möglich):	27.000 kg
zul. Gesamtgewicht (technisch möglich):	39.000 kg
Eigengewicht:	ca. 7.980 kg
Nutzlast (technisch möglich):	ca. 31.020 kg
Radstand:	1.310 / 1.310 mm
Bauhöhe vorne:	100 mm
Aufsattelhöhe unbeladen:	1.150 mm
Länge i. L.:	13.620 mm
Breite i. L.:	2.480 mm
Höhe i. L. (Unterkante Außenbaum):	2.725 mm
Durchladehöhe im Heckportal:	2.650 mm

(Abmessungen und Gewichte in Grundausstattung)

Technische Beschreibung:

mechanische Stützwinden, 2 x 12 to, mit Ausgleichsfuß	geschlossener Kofferaufbau in geklinchter Ausführung
wartungsarme Achsen mit Scheibenbremsen (430 mm); Luftfederung mit Hub- und Senkeinrichtung, 1 Ventil; Mittenlochzentrierung	Seitenwände und Stirnwand glatt aus verzinkten Stahlblechkassetten; Stirnwand innen mit Holzverkleidung auf gesamter Höhe; Seitenwände innen mit Schlüssel-lochblechen
Bereifung: 6-fach, Größe 385/65 R 22.5, Fabrikat nach Krone Wahl	Kofferdach aus trapezförmig profiliertem Stahlblech
Reserveradhalterung in Korbausführung	Stapleranfahrtschutz innen seitlich, ca. 350 mm hoch, an Stirnwand 250 mm;
Radabdeckung nach EG-Richtlinien 78/549/EWG ff und 91/226 EWG	3 Deckenleuchten in den Dachprofilsicken mit Schalter; 2 Paar Lüftungskiemer je Seitenwand
EG-Bremsanlage inkl. Fahrzeugstabilitätssystem; Federspeicher-Feststellbremse; EBS-Anlage 2S/2M, 2 Sensoren an einer Achse, Diagnose über ISO 7638-Steckverbindung (EBS-Versorgungskabel)	Rückwand als Stahl-Containertür mit austauschbarer Dichtung; doppelte Drehstangenverschlüsse je Türflügel; Durchladebreite im Heck ca. 2.460 mm
24-Volt Lichtanlage mit zwei 7-poligen Steckdosen DIN ISO 1185/3731; mit zwei Multifunktionsrückleuchten nach EG inklusive Nebelschlussleuchte und Rückfahr-scheinwerfer; 2 große Umrissleuchten mit Gummiaarm; Seitenmarkierungsleuchten in LED-Ausführung	Stahlteile stahlgestrahlt, KTL-grundiert und mit hochwertiger Oberflächenbe-schichtung versehen (Serienlackierung einfarbig); Achsen incl. Radnaben in KTL-schwarz; Unterfahrtschutz und Lampenträger in Sicherheitsfarbe weiß, pulverbe-schichtet; Scheibenräder silber in hochwertiger Endlackierung; Anbauteile schwarz bzw. verzinkt.
30 mm starker, wasserfester Plattenboden, Schnittflächen rundum versiegelt; Festig-keit nach DIN 283, für Bodenbelastungen bis max. 7.000 kg Staplerachslast	

Änderungen vorbehalten!
VF/Beu - 11/2006

