

Stahl-Wechselkoffer mit geklinchten Seitenwänden

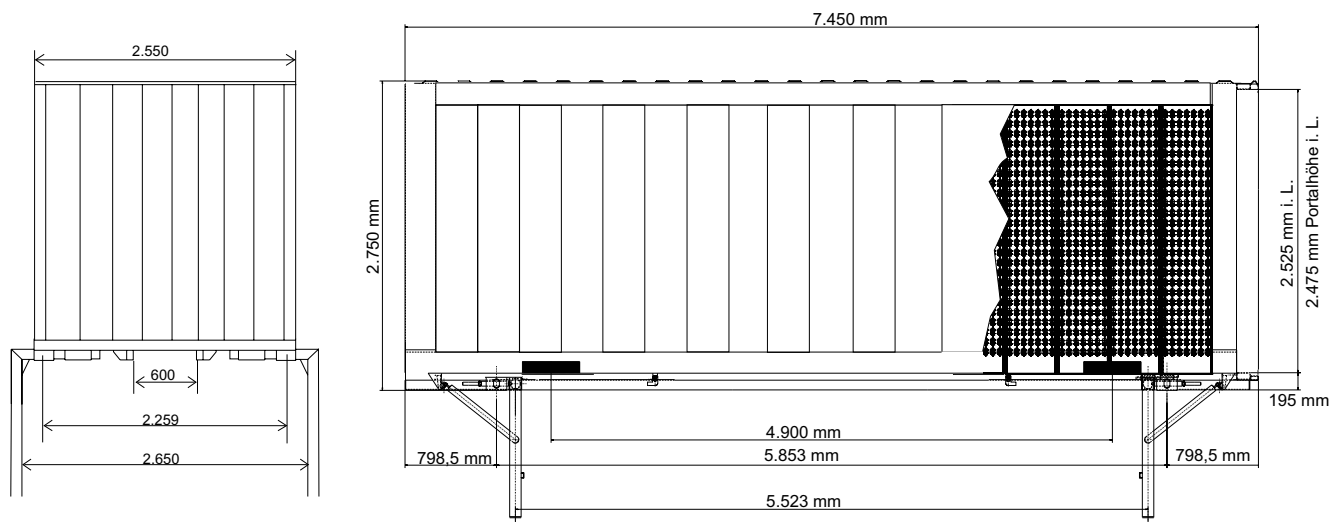

Heckansicht mit Stahl-Containertür

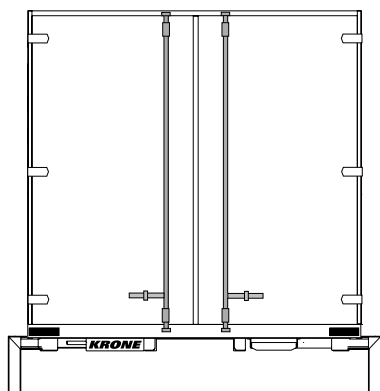

Technische Daten

Typ:	WK 7 STG	WK 7,3 STG	WK 7,7 STG
Zul. Gesamtgewicht:	16.000 kg	16.000 kg	16.000 kg
Eigengewicht ca.:	2.860 kg	2.960 kg	3.060 kg
Laderaumlänge i. L.:	7.000 mm	7.300 mm	7.670 mm
Laderaumbreite i. L.:	2.480 mm	2.480 mm	2.480 mm
Gesamtlänge:	7.150 mm	7.450 mm	7.820 mm
Höhe Bodengruppe, einschl. Boden:	195mm	195 mm	195 mm
Innenhöhe i. L.:	2.525 mm	2.525 mm	2.525 mm
Portalhöhe i. L.: (bei Containertür)	2.475 mm	2.475 mm	2.475 mm
Eckhöhe:	2.750 mm	2.750 mm	2.750 mm
Abstellhöhe:	1.320 mm	1.320 mm	1.320 mm

(Abmessungen und Gewichte jew. in Grundausstattung)

Technische Beschreibung:

195 mm hohe Bodengruppe incl. Boden; Rechteckrohr-Längsträger mit Querträgern und Außenrahmen als Schweißkonstruktion mit untenliegendem Führungstunnel; vier Containerockbeschläge auf 20'-Basis, Überhänge symmetrisch

4 Greiferzangenleisten; Schiebetrittleiter

4 seitlich auszieh-/klappbare Abstellfüße mit 2-facher Sicherung; Stützbeinauflage als Pendelhalter

27 mm starker, wasserfest verleimter Plattenboden, Schnittflächen rundum versiegelt; Festigkeit nach DIN 283; mit Omega-Profilen an den Bodenplattenstößen; für Bodenbelastungen bis zu 5.460 kg Staplerachslast; 2 Lüftungsöffnungen vorne im Boden (GGVS)

Dach aus trapezförmig profiliertem Stahlblech

Stirnwand glatt, aus verzinkten Stahlblech-Kassetten, innen mit Holzverkleidung auf gesamter Höhe

Seitenwände glatt, aus verzinkten Stahlblech-Kassetten; 2 Lüftungsklappen je Seitenwand; Stapleranfahrtschutz innen, 3-seitig, ca. 350 mm hoch; Seitenwände innen ganzflächig mit Schlüssellochblechen

Rückwand als stabile Stahl-Containertür mit austauschbarer Dichtung; Drehstangenverschlüsse aussenliegend; Türfeststeller als Kette

Stahl-Anfahrtschutz waagrecht am Heckprofil, links und rechts; Stapleranfahrtschutz aus Flachstahl; Zollverschluss, Zollplakette; Haltegurt für Aufstieg hinten

Stahlteile stahlgestrahlt, KTL-grundiert und mit hochwertiger Oberflächenbeschichtung versehen; 1-farbige Serienlackierung; Eckbeschläge und Krantaschen farblich abgesetzt